

MAL ve MALZEME ALIM İLANI

	Satınalan Birim	SAĞLIK KÜLTÜR VE SPOR DAİRE BAŞKANLIĞI		
	Talep Eden Birim	Sosyal Tesis ve İşletmeler Müdürlüğü		
	Talep Eden Birim Sorumlusu	Sevgül ÜSTÜN	Tel	0224 294 07 02
	Dosya Numarası			
	Satınalma Usulü	Doğrudan Temin		
	Satınalma Memuru	Bülent KOTAN	Tel	0224 294 09 34
			Fax	0224 294 07 03
		E-Mail	sksatinalma@uludag.edu.tr	

SIRA NO	MAL / MALZEMENİN CİNSİ	MAL / HİZMET ÖZELLİKLERİ	MİKTAR	
1	Baza	90 x190 Kumaş Kaplı Kör Baza	128	Adet

Sosyal Tesis ve İşletmeler Müdürlüğü Malzeme Alımı için teklifler **02/07/2022** tarih ve saat **12:00** ye kadar BUÜ Rektörlüğü Sağlık Kültür ve Spor Daire Başkanlığı Satınalma Müdürlüğüne **elden teslim edilecektir**. Teklif mektubu imzalı ve kaşeli olmalıdır.

- 1- Teklifin hangi tarihe kadar geçerli olduğu belirtilmelidir.
- 2- Sipariş sonrasında mal/hizmetin kaç günde teslim edileceği belirtilmelidir.
- 3- Teklif mektubuna dosya numarası yazılmalıdır.
- 4- Kısmi teklif verilebilir / Kısmi teklif verilemez.
- 5- Mal / Hizmetle ilgili her türlü giderler (Montaj,Nakliye,Sigorta ve Vergi vb. giderler tedarikçiye aittir.)
- 6- Teklifler KDV hariç TL cinsinden verilmelidir. (TL cinsinden verilmeyen teklifler değerlendirilmeye alınmayacaktır.)
- 7- Mal / Hizmet ile Garanti verilmelidir. (4077 Sayılı Kanunun Tüketici Korunması hakkında kanun ve ilgili mevzuat gereği.)
- 8- Teklifler sıra numarasına göre verilecektir.
- 9- Sipariş edilen Mal / Hizmetin teklifte belirtilen tarihe kadar teslim edilmesi, belirtilen tarihten sonra teslim edilmek istenilmesi halinde idare tarafından Mal / Hizmetin kabulü yapılmayacaktır.
- 10- Teklif mektubunda teklif edilen Mal / Mallara marka model yazılmalıdır.
- 11- Teklif edilen Mal / Mallara ait katalog teklif mektubunun ekinde gönderilmelidir.
- 12- **Aşağıda standart hale getirilen teklif mektubunun eksiksiz doldurulup gönderilmesi halinde geçerli sayılacaktır.**

Adres : Bursa Uludağ Üniversitesi Rektörlüğü - Sağlık Kültür ve Spor Daire Başkanlığı
Görükle Kampüsü 16059 Nilüfer / BURSA

TEKLİF MEKTUBU
BURSA ULUDAĞ ÜNİVERSİTESİ REKTÖRLÜĞÜ
SAĞLIK KÜLTÜR VE SPOR DAİRE BAŞKANLIĞI
(Destek Hizmetler Şube Müdürlüğüne)
(sksatinalma@uludag.edu.tr)

Tarih: / /

Teklif Vermeye Yetkili Kişinin;	
Adı ve Soyadı	
Firma Adı	
Açık Tebligat Adresi	
Vergi Dairesi ve Vergi Numarası	
Telefon ve Fax Numarası	
Elektronik Posta Adresi	

SIRA NO	MAL / MALZEMENİN CİNSİ	MİKTAR	BİRİM FİYAT	TOPLAM (TL)
1	Baza (Kumaş Kaplı)	128	Adet	
KDV'siz Genel Toplam				

1- Yukarıda belirtilen (**1 Kalem**) mal/hizmet alımına ait teklifimizi **KDV hariç** TL bedel karşılığında vermeyi kabul ve taahhüt ediyorum/ediyoruz.

2-Teklifimiz / / **2022** tarihine kadar geçerlidir.

3-Söz konusu mal/hizmet idarece tarafımıza sipariş verilmesinden sonra takvim günü içerisinde teslim edilecektir.

4- Söz konusu hizmet/mal ve malzeme alım ilanı ve ekinde yer alan teknik şartnamede belirtilen koşul, tarih ve saatte gerçekleştirilecektir.

5- 4077 Sayılı Tüketici Koruması hakkında kanun ve ilgili mevzuat hükümlerini kabul ediyor, mal/hizmet için (gün/ay/yıl) garanti taahhüt ediyorum.

6- Teklifimizin kabul edilmesi halinde sipariş yazısının, yukarıda yer alan; *

Elektronik posta adresime veya faks numarama tebligat yapılmasını kabul ediyorum.

Elektronik posta adresime veya faks numarama tebligat yapılmasını kabul etmiyorum.

***Teklif veren istekli kabul ettiği seçeneği yazacaktır.**

Teklif Vermeye Yetkili Kişinin;
Adı ve Soyadı:
İmzası:
Firma Kaşe

Baza Şartnamesi

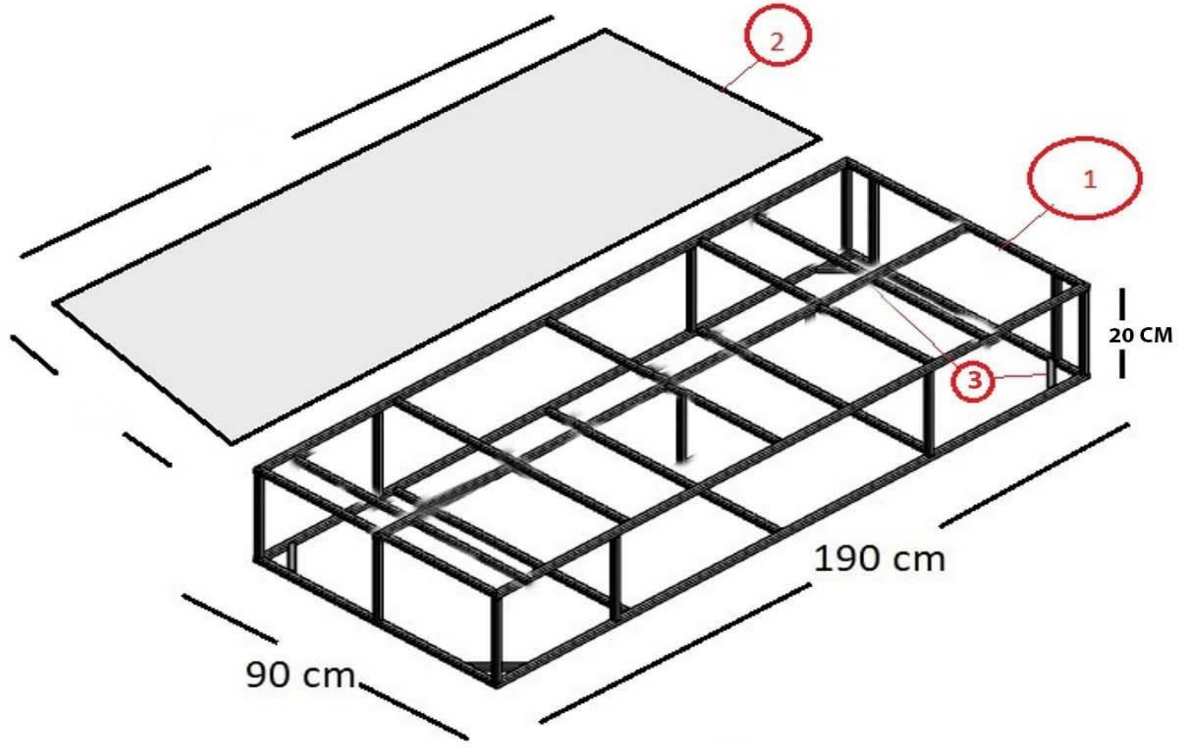

90 cm x 190 cm ölçülerinde olacaktır.

1 - Baza iskeletinde 20*20*0,70 profil kullanılacaktır. (Bir bütün olarak kaynatılacak)

2 - Yatak alanında 0,4 mm ham mdf kullanılacaktır.

3 - 7 adet zaviye ayak kullanılacaktır.

4- Baza üst kısmında 7 adet yatay kayıt, dikeyde 3 adet kayıt olacaktır.

5- Bazanın tamamı kumaş kaplanacaktır.

Kumaş rengi idarece belirlenecektir.